

SERIE NORMALIZADA "KDN"

Bombas centrífugas a eje libre o sobre bancada a 1450 r.p.m

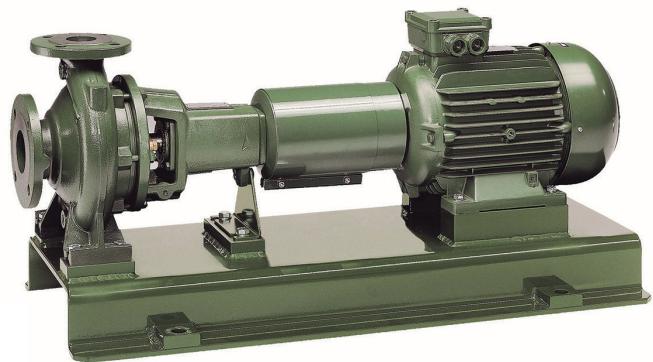
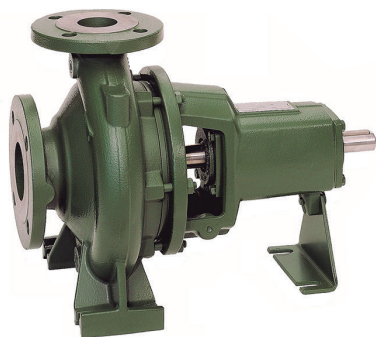

Aplicaciones

Ideal para una amplia gama de aplicaciones como la circulación de agua para circuitos de calefacción y refrigeración, montaje en equipos de presión, riegos y instalaciones del sector civil, industrial o agrario.

Equipamiento

Cuerpo de bomba, tapa porta sello mecánico, soporte en fundición de hierro. Turbina en fundición de hierro cerrada y equilibrada dinámicamente con compensación del esfuerzo axial. Eje bomba en acero inoxidable AISI 304 soportado por dos cojines de esferas ampliamente dimensionados, engrasados de por vida y alojadas en una cámara en el interior del soporte. Cierre mecánico normalizado según DIN 24960 en carbón carburo de silicio con juntas tóricas EPDM.

Motor

Motor asíncrono, cerrado de ventilación externa de forma constructiva B3. Aislamiento clase F, con grado de protección IP55 y tropicalizado. Todos los motores son multifrecuencia y multitensión.

A partir de 15 CV todos los motores incorporan de serie engrasador de cojinetes y sonda de temperatura.

Límites de utilización

Campo de temperatura de líquido bombeado de -10°C a $+140^{\circ}\text{C}$.

SERIE NORMALIZADA "KDN"

Modelo	m ³ /h	0	3	6	12	18	24
	l/min	0	50	100	200	300	400
KDN 32-125.1/105		3,4 - 0,5	3,4 - 0,5	3,1 - 0,5	-	-	-
KDN 32-125.1/110		3,9 - 0,5	3,8 - 0,5	3,5 - 0,5	-	-	-
KDN 32-125.1/115		4,25 - 0,5	4,2 - 0,5	3,9 - 0,5	-	-	-
KDN 32-125.1/120		4,7 - 0,5	4,6 - 0,5	4,3 - 0,5	-	-	-
KDN 32-125.1/125		5,1 - 0,5	5,1 - 0,5	4,8 - 0,5	-	-	-
KDN 32-125.1/130		5,6 - 0,5	5,6 - 0,5	5,3 - 0,5	-	-	-
KDN 32-125.1/135		6,1 - 0,5	6 - 0,5	5,8 - 0,5	4,4 - 0,5	-	-
KDN 32-125.1/140		6,6 - 0,5	6,6 - 0,5	6,4 - 0,5	5,1 - 0,75	-	-
KDN 32-125/115		4,3 - 0,5	-	4,1 - 0,5	3,2 - 0,5	-	-
KDN 32-125/120		4,75 - 0,5	-	4,6 - 0,5	3,75 - 0,5	-	-
KDN 32-125/125		5,2 - 0,5	-	5,05 - 0,5	4,2 - 0,5	-	-
KDN 32-125/130		5,7 - 0,5	-	5,5 - 0,5	4,8 - 0,5	-	-
KDN 32-125/135		6,2 - 0,5	-	6 - 0,5	5,3 - 0,75	3,65 - 0,75	-
KDN 32-125/142		6,9 - 0,5	-	6,75 - 0,5	6,15 - 0,75	4,5 - 0,75	-
KDN 32-160.1/137		6 - 0,5	5,6 - 0,5	4,6 - 0,5	-	-	-
KDN 32-160.1/145		6,7 - 0,5	6,4 - 0,5	5,5 - 0,5	-	-	-
KDN 32-160.1/153		7,5 - 0,5	7,1 - 0,5	6,4 - 0,5	-	-	-
KDN 32-160.1/161		8,2 - 0,5	7,9 - 0,5	7,3 - 0,5	-	-	-
KDN 32-160.1/169		9,1 - 0,5	8,7 - 0,5	8,1 - 0,5	5,5 - 0,75	-	-
KDN 32-160.1/177		10,2 - 0,5	9,8 - 0,5	9,2 - 0,5	6,6 - 1	-	-
KDN 32-160/137		5,9 - 0,5	-	5,6 - 0,5	4,4 - 0,5	-	-
KDN 32-160/145		6,7 - 0,5	-	6,5 - 0,5	5,3 - 0,75	-	-
KDN 32-160/153		7,6 - 0,5	-	7,4 - 0,5	6,25 - 0,75	-	-
KDN 32-160/161		8,5 - 0,75	-	8,25 - 0,75	7,25 - 1	8,7 - 1	-
KDN 32-160/169		9,5 - 0,75	-	9,3 - 0,75	8,4 - 1	6,6 - 1,5	-
KDN 32-160/177		10,5 - 1	-	10,4 - 1	9,6 - 0,5	7,8 - 1,5	-
KDN 32-200.1/170		9,4 - 0,5	8,8 - 0,5	7,6 - 0,5	-	-	-
KDN 32-200.1/180		10,5 - 0,5	10 - 0,5	9 - 0,5	-	-	-
KDN 32-200.1/190		11,6 - 0,75	11,2 - 0,75	10,3 - 0,75	-	-	-
KDN 32-200.1/200		12,9 - 0,75	12,5 - 0,75	11,6 - 0,75	7,6 - 1,5	-	-
KDN 32-200.1/207		13,9 - 0,75	13,5 - 0,75	12,6 - 0,75	8,8 - 1,5	-	-
KDN 32-200/170		8,6 - 0,75	-	8,2 - 0,75	6,7 - 0,75	-	-
KDN 32-200/180		9,9 - 0,75	-	9,6 - 0,75	8,2 - 1	-	-
KDN 32-200/190		11,2 - 0,75	-	10,9 - 0,75	9,7 - 1	7 - 1,5	-
KDN 32-200/200		12,6 - 1	-	12,3 - 1	11,1 - 1	8,7 - 1,5	-
KDN 32-200/210		14,3 - 1	-	14 - 1	13,1 - 1,5	10,7 - 2	-
KDN 32-200/219		15,7 - 1,5	-	15,4 - 1,5	14,8 - 2	13 - 2	9,8 - 3

*Altura m.c.a.

* CV

SERIE NORMALIZADA "KDN"

Modelo	m ³ /h	0	3	6	12	18	24	30	36
	l/min	0	50	100	200	300	400	500	600
KDN 40-125/115		4,2 - 0,5	-	4,1 - 0,5	3,8 - 0,5	3,2 - 0,5	2,4 - 0,5	-	-
KDN 40-125/120		4,6 - 0,5	-	4,5 - 0,5	4,2 - 0,5	3,7 - 0,75	2,9 - 0,75	-	-
KDN 40-125/125		5,1 - 0,5	-	4,9 - 0,5	2,7 - 0,5	4,1 - 0,75	3,3 - 0,75	-	-
KDN 40-125/130		5,5 - 0,5	-	5,4 - 0,5	5,2 - 0,75	4,7 - 0,75	3,9 - 0,75	-	-
KDN 40-125/135		6 - 0,5	-	5,9 - 0,5	5,8 - 0,5	5,3 - 0,75	4,6 - 1	-	-
KDN 40-125/142		6,7 - 0,75	-	6,6 - 0,5	6,5 - 0,75	6 - 1	5,3 - 1	4,1 - 1,5	-
KDN 40-160/137		5,9 - 0,5	-	6 - 0,5	5,7 - 0,75	5 - 0,75	3,7 - 1,5	-	-
KDN 40-160/145		6,7 - 0,5	-	6,8 - 0,5	6,6 - 0,75	6 - 1	4,8 - 1	-	-
KDN 40-160/153		7,6 - 0,75	-	7,8 - 0,75	7,6 - 1	7 - 1,5	6 - 1,5	-	-
KDN 40-160/161		8,5 - 1	-	8,7 - 1	8,6 - 1,5	8 - 1,5	7,1 - 1,5	5,6 - 1,5	-
KDN 40-160/169		9,6 - 1	-	9,7 - 1	9,6 - 1,5	9,1 - 1,5	8,3 - 1,5	7 - 1,5	-
KDN 40-160/177		10,7 - 1	-	10,7 - 1	10,6 - 1,5	10,2 - 1,5	9,5 - 2	8,3 - 2	-
KDN 40-200/170		8,4 - 0,75	-	8,75 - 0,75	8,4 - 1	7,4 - 1,5	5,7 - 1,5	-	-
KDN 40-200/180		9,7 - 0,75	-	10 - 0,75	9,7 - 1	8,8 - 1,5	7,2 - 1,5	-	-
KDN 40-200/190		10,9 - 1	-	11,1 - 1	11 - 1,5	10,2 - 1,5	8,8 - 2	6,8 - 2	-
KDN 40-200/200		12,2 - 1	-	12,5 - 1	12,4 - 1,5	11,7 - 2	10,4 - 2	8,6 - 2	-
KDN 40-200/210		13,6 - 1,5	-	13,9 - 1,5	13,9 - 1,5	13,2 - 2	12,1 - 3	10,6 - 3	-
KDN 40-200/219		15 - 1,5	-	15,2 - 1,5	15,2 - 2	14,7 - 3	13,8 - 3	12,4 - 3	10,4 - 3
KDN 40-250/220		15,8 - 2	-	-	5,6 - 2	14,8 - 3	13,6 - 3	12 - 3	-
KDN 40-250/230		17,4 - 2	-	-	17,2 - 2	16,5 - 3	15,3 - 3	13,7 - 4	-
KDN 40-250/240		19 - 3	-	-	19 - 3	18,2 - 3	17 - 4	15,5 - 4	-
KDN 40-250/250		20,7 - 3	-	-	20,6 - 3	20 - 4	18,9 - 4	17,5 - 5,5	-
KDN 40-250/260		22,7 - 3	-	-	22,6 - 3	22,1 - 4	21 - 5,5	19,5 - 5,5	-

*Altura m.c.a.

* CV

SERIE NORMALIZADA "KDN"

Modelo	m ³ /h	0	12	18	24	30	36	42	48	54
	l/min	0	200	300	400	500	600	700	800	900
KDN 50-125/115		4,2 - 0,5	4,1 - 0,5	3,9 - 0,75	3,6 - 0,75	3,3 - 0,75	2,9 - 0,75	2,3 - 0,75	-	-
KDN 50-125/120		4,6 - 0,5	4,4 - 0,5	4,3 - 0,75	4 - 0,75	3,7 - 1	3,3 - 1	2,8 - 1	-	-
KDN 50-125/125		5 - 0,75	4,9 - 0,75	4,7 - 0,75	4,5 - 0,75	4,2 - 1	4,2 - 1	3,7 - 1	3,3 - 1,5	-
KDN 50-125/130		5,6 - 0,75	5,4 - 0,75	5,2 - 1	5 - 1	4,7 - 0,75	4 - 1,5	3,8 - 1,5	3,2 - 1,5	-
KDN 50-125/135		6 - 1	5,8 - 1	5,7 - 1,5	5,5 - 1,5	5,2 - 1,5	4,8 - 1,5	4,3 - 1,5	3,8 - 1,5	-
KDN 50-125/139		6,3 - 1	6,9 - 1	6,1 - 1,5	5,9 - 1,5	5,6 - 1,5	5,2 - 1,5	4,8 - 1,5	4,2 - 1,5	-
KDN 50-125/144		6,7 - 1	6,7 - 1	6,6 - 1,5	6,4 - 1,5	6,2 - 1,5	5,8 - 1,5	5,3 - 1,5	4,8 - 1,5	4,1 - 1,5
KDN 50-160/137		6,05 - 0,75	6,1 - 0,75	5,95 - 0,75	5,7 - 1	5,3 - 1	4,8 - 1,5	4,2 - 1,5	-	-
KDN 50-160/145		6,8 - 0,75	6,9 - 0,75	6,85 - 1	6,6 - 1	6,2 - 1,5	5,58 - 1,5	5,1 - 1,5	-	-
KDN 50-160/153		7,6 - 1	7,8 - 1	7,75 - 1,5	7,5 - 1,5	7,2 - 1,5	6,7 - 2	6,2 - 2	-	-
KDN 50-160/161		8,4 - 1	8,6 - 1	8,65 - 1,5	8,45 - 1,5	8,2 - 2	7,7 - 2	7,2 - 2	-	-
KDN 50-160/169		9,4 - 1,5	9,6 - 1,5	9,5 - 1,5	9,45 - 2	9,2 - 2	8,8 - 3	8,3 - 3	-	-
KDN 50-160/177		10,4 - 1,5	10,5 - 1,5	10,5 - 1,5	10,5 - 2	10,2 - 3	9,95 - 3	9,4 - 3	-	-
KDN 50-200/170		9,5 - 1,5	9,6 - 1,5	9,6 - 1,5	8,8 - 2	8 - 2	6,85 - 2	-	-	-
KDN 50-200/180		10,6 - 1,5	10,8 - 1,5	10,8 - 1,5	10,2 - 2	9,5 - 1,3	8,6 - 3	7,3 - 3	-	-
KDN 50-200/190		11,8 - 1,5	12 - 1,5	12 - 1,5	11,5 - 3	10,8 - 3	10,1 - 3	8,9 - 3	-	-
KDN 50-200/200		13,1 - 2	13,4 - 2	13,4 - 2	12,9 - 3	12,3 - 3	11,6 - 4	10,6 - 4	9,4 - 4	-
KDN 50-200/210		14,6 - 2	14,8 - 2	14,8 - 2	14,5 - 3	13,9 - 4	13,2 - 4	12,2 - 4	11 - 4	-
KDN 50-200/219		16 - 3	16,2 - 3	16,2 - 3	15,9 - 3	15,4 - 4	14,2 - 4	15,8 - 4	12,7 - 5,5	11,4 - 5,5
KDN 50-250/220		16 - 3	16,3 - 3	16,3 - 3	15,5 - 3	14,9 - 4	13,8 - 4	12,4 - 4	10,5 - 4	-
KDN 50-250/230		17,4 - 3	17,9 - 3	17,9 - 3	17,2 - 4	16,5 - 4	15,5 - 4	14,2 - 5,5	12,6 - 5,5	10,3 - 5,5
KDN 50-250/240		19 - 3	19,5 - 3	19,5 - 3	19 - 4	18,2 - 5,5	17,5 - 5,5	16,2 - 5,5	14,7 - 7,5	12,4 - 7,5
KDN 50-250/250		20,8 - 4	21,3 - 3	21,3 - 3	20,9 - 4	20,1 - 5,5	19,5 - 5,5	18,1 - 7,5	17 - 7,5	14,8 - 7,5
KDN 50-250/263		23 - 4	23,5 - 3	23,5 - 3	23,2 - 4	22,5 - 5,5	21,7 - 5,5	20,6 - 7,5	19,4 - 7,5	17,5 - 7,5

*Altura m.c.a.

* CV

SERIE NORMALIZADA "KDN"

Modelo	m ³ /h	0	18	24	30	36	42	48	54	60	66
	l/min	0	300	400	500	600	700	800	900	1000	1100
KDN 65-125/120/110		3,75 - 0,75	-	3,5 - 0,75	3,3 - 0,75	3,2 - 1	2,9 - 1	2,7 - 1	2,3 - 1	1,9 - 1	-
KDN 65-125/120		4,25 - 1	-	3,9 - 1	3,8 - 1	3,6 - 1	3,3 - 1	3,1 - 1,5	2,7 - 1,5	2,3 - 1,5	-
KDN 65-125/125		4,7 - 1	-	4,4 - 1	4,25 - 1	4,1 - 1,5	3,8 - 1,5	3,6 - 1,5	3,25 - 1,5	2,8 - 1,5	-
KDN 65-125/130		5,1 - 1	-	4,9 - 1	4,75 - 1,5	4,6 - 1,5	4,3 - 1,5	4,1 - 1,5	3,8 - 1,5	3,3 - 1,5	2,8 - 2
KDN 65-125/135		5,6 - 1,5	-	5,4 - 1,5	5,3 - 1,5	5,2 - 1,5	4,9 - 1,5	4,7 - 2	4,3 - 2	3,9 - 2	3,5 - 2
KDN 65-125/140		6 - 1,5	-	5,9 - 1,5	5,8 - 1,5	5,7 - 1,5	5,5 - 1,5	5,2 - 2	4,9 - 2	4,5 - 2	4,1 - 2
KDN 65-125/144		6,5 - 1,5	-	6,35 - 1,5	6,25 - 1,5	6,2	5,9 - 2	5,7 - 2	5,4 - 2	5 - 2	4,6 - 2
KDN 65-160/137		5,8 - 1	-	5,7 - 1	5,4 - 1	5,2 - 1,5	4,75 - 1,5	4,3 - 1,5	3,7 - 1,5	-	-
KDN 65-160/145		6,5 - 1,5	-	6,5 - 1,5	6,3 - 1,5	6 - 2	5,7 - 1,5	5,3 - 2	4,75 - 2	4,1 - 2	-
KDN 65-160/153		7,3 - 1,5	-	7,4 - 1,5	7,2 - 1,5	6,9 - 1,5	6,7 - 2	6,3 - 2	5,8 - 2	5,2 - 2	-
KDN 65-160/161		8,2 - 2	-	8,25 - 2	8,15 - 2	7,9 - 2	7,7 - 2	7,3 - 3	6,85 - 3	6,3 - 3	5,8 - 3
KDN 65-160/169		9,1 - 2	-	9,2 - 2	9,1 - 2	8,9 - 3	8,7 - 3	8,4 - 3	8 - 3	7,6 - 3	7,1 - 3
KDN 65-160/177		10 - 3	-	10,2 - 3	10,1 - 3	9,9 - 3	9,7 - 3	9,45 - 3	9,1 - 3	8,7 - 4	8,2 - 4
KDN 65-200/170		9,4 - 2	9,7 - 2	9,6 - 2	9,4 - 2	9 - 3	8,5 - 3	7,9 - 3	7,1 - 3	6,5 - 3	-
KDN 65-200/180		10,5 - 2	10,9 - 2	10,4 - 2	10,6 - 3	10,4 - 3	10 - 3	9,5 - 4	8,8 - 4	8,1 - 4	-
KDN 65-200/190		12,1 - 3	12,3 - 3	12,4 - 3	12,2 - 3	11,9 - 4	11,6 - 4	11,1 - 4	10,5 - 4	9,8 - 4	8,8 - 4
KDN 65-200/200		13,4 - 3	13,6 - 3	13,7 - 3	13,7 - 4	13,5 - 4	13,2 - 4	12,8 - 4	12,3 - 5,5	11,6 - 5,5	10,8 - 5,5
KDN 65-200/210		14,8 - 4	15 - 4	15,1 - 4	15 - 4	14,9 - 4	14,7 - 5,5	14,3 - 5,5	13,8 - 5,5	13,4 - 5,5	12,7 - 7,5
KDN 65-200/219		16,3 - 4	16,5 - 4	16,6 - 4	16,5 - 4	16,4 - 4	16,2 - 5,5	16 - 5,5	15,6 - 5,5	15 - 7,5	14,4 - 7,5
KDN 65-250/220		15,8 - 4	-	15,8 - 4	15,5 - 4	15,1 - 4	14,5 - 5,5	14 - 5,5	13,2 - 5,5	12 - 5,5	10,7 - 5,5
KDN 65-250/230		17,4 - 4	-	17,4 - 4	17,2 - 5,5	16,8 - 5,5	16,3 - 5,5	15,7 - 5,5	15 - 7,5	14,1 - 7,5	12,7 - 7,5
KDN 65-250/240		19 - 5,5	-	19 - 5,5	18,9 - 5,5	18,5 - 5,5	18,1 - 7,5	17,5 - 7,5	16,8 - 7,5	16 - 7,5	14,7 - 7,5
KDN 65-250/250		20,7 - 5,5	-	20,7 - 5,5	20,6 - 5,5	20,4 - 7,5	20 - 7,5	19,5 - 7,5	18,8 - 7,5	18 - 7,5	17 - 7,5
KDN 65-250/263		23,2 - 7,5	-	23 - 7,5	23 - 7,5	22,9 - 7,5	22,5 - 7,5	22,2 - 7,5	21,6 - 7,5	20,8 - 10	19,8 - 10
KDN 65-315/260		22,2 - 7,5	-	22,2 - 7,5	22,1 - 7,5	22 - 7,5	21,5 - 10	21 - 10	20,5 - 10	20 - 10	19,2 - 10
KDN 65-315/275		25,1 - 7,5	-	25,1 - 7,5	25 - 7,5	24,8 - 7,5	24,6 - 10	24,1 - 10	23,5 - 10	23 - 10	22,5 - 10
KDN 65-315/290		28,1 - 7,5	-	28,1 - 7,5	28,1 - 7,5	28 - 10	27,8 - 10	27,3 - 10	27 - 10	26,5 - 15	25,5 - 15
KDN 65-315/305		31,8 - 10	-	31,8 - 10	31,8 - 10	31,7 - 10	31,5 - 10	31,2 - 15	30,8 - 15	30,4 - 15	29,6 - 15
KDN 65-315/320		35,7 - 10	-	35,4 - 10	35,3 - 10	35,2 - 15	35,1 - 15	35 - 15	34,8 - 15	34,5 - 15	33,8 - 15

*Altura m.c.a.

* CV



SERIE NORMALIZADA "KDN"

72	78	84	90	102	114
1200	1300	1400	1500	1700	1800
-	-	-	-	-	-
-	-	-	-	-	-
-	-	-	-	-	-
-	-	-	-	-	-
3 - 2	-	-	-	-	-
3,6 - 2	-	-	-	-	-
4,2 - 2	3,7 - 2	-	-	-	-
-	-	-	-	-	-
-	-	-	-	-	-
-	-	-	-	-	-
-	-	-	-	-	-
6 - 3	-	-	-	-	-
7,5 - 4	-	-	-	-	-
-	-	-	-	-	-
-	-	-	-	-	-
-	-	-	-	-	-
12 - 7,5	-	-	-	-	-
13,5 - 7,5	12,7 - 7,5	-	-	-	-
-	-	-	-	-	-
11,4 - 7,5	-	-	-	-	-
13,6 - 7,5	-	-	-	-	-
15,9 - 10	14,5 - 7,5	-	-	-	-
18,6 - 10	17,4 - 7,5	16 - 10	-	-	-
18,4 - 10	17 - 10	16 - 10	15 - 10	-	-
21,5 - 10	20,5 - 10	19,4 - 15	18,1 - 15	-	-
25 - 15	24 - 10	23,1 - 15	22 - 15	19,5 - 15	-
29 - 15	28 - 10	27,2 - 15	26,1 - 20	23,5 - 20	-
33,5 - 15	32,5 - 15	31,5 - 20	30,8 - 20	28 - 20	24,8 - 20

SERIE NORMALIZADA "KDN"

Modelo	m ³ /h	0	42	48	54	60	66	72	78	84	90
	l/min	0	700	800	900	1000	1100	1200	1300	1400	1500
KDN 80-160/147/127		5,7 - 2	5,4 - 2	5,25 - 2	5,05 - 2	4,8 - 2	4,6 - 2	4,35 - 3	4,15 - 3	3,85 - 3	3,6 - 3
KDN 80-160/153/136		6,4 - 3	6,2 - 3	6,05 - 3	5,85 - 3	5,7 - 3	5,4 - 3	5,15 - 3	4,8 - 3	4,65 - 3	4,4 - 3
KDN 80-160/153		7,3 - 3	7,1 - 3	6,9 - 3	6,7 - 3	6,5 - 3	6,3 - 3	6 - 3	5,75 - 3	5,4 - 3	5,2 - 3
KDN 80-160/161		8,2 - 3	8 - 3	7,9 - 3	7,75 - 3	7,5 - 3	7,3 - 3	7,05 - 4	6,8 - 4	6,5 - 4	6,25 - 4
KDN 80-160/169		9,1 - 4	9 - 4	8,85 - 4	8,7 - 4	8,6 - 4	8,35 - 4	8,1 - 4	7,85 - 4	7,6 - 4	7,3 - 4
KDN 80-160/177		10 - 4	9,9 - 4	9,85 - 4	9,8 - 4	9,7 - 4	9,5 - 4	9,3 - 5,5	9,1 - 5,5	8,85 - 5,5	8,7 - 5,5
KDN 80-200/170		9,2 - 4	9,1 - 4	9 - 4	8,7 - 4	8,5 - 4	8,2 - 4	7,8 - 4	7,5 - 4	7,1 - 4	6,7 - 5,5
KDN 80-200/180		10,3 - 4	10,4 - 4	10,2 - 4	10 - 4	9,9 - 4	9,6 - 4	9,2 - 5,5	9 - 5,5	8,6 - 5,5	8,2 - 5,5
KDN 80-200/190		11,4 - 4	11,7 - 4	11,6 - 4	11,5 - 5,5	11,3 - 5,5	11 - 5,5	10,7 - 5,5	10,5 - 5,5	10,1 - 7,5	9,8 - 7,5
KDN 80-200/200		12,7 - 5,5	13 - 5,5	13 - 5,5	12,8 - 7,5	12,7 - 7,5	12,5 - 7,5	12,3 - 7,5	12 - 7,5	11,6 - 7,5	11,4 - 7,5
KDN 80-200/210		14,1 - 5,5	14,5 - 5,5	14,4 - 5,5	14,4 - 7,5	14,2 - 7,5	14,1 - 7,5	13,9 - 7,5	13,7 - 7,5	13,3 - 7,5	13,1 - 7,5
KDN 80-200/222		15,9 - 7,5	16,2 - 7,5	16,2 - 7,5	16,1 - 7,5	16,1 - 7,5	16 - 7,5	15,7 - 7,5	15,6 - 7,5	15,3 - 7,5	15 - 10
KDN 80-250/220		16 - 7,5	16,4 - 7,5	16,2 - 7,5	16 - 7,5	15,9 - 7,5	15,9 - 7,5	15,2 - 7,5	14,9 - 7,5	14,5 - 7,5	13,9 - 10
KDN 80-250/230		17,3 - 7,5	18 - 7,5	17,9 - 7,5	17,7 - 7,5	17,5 - 7,5	17,2 - 7,5	16,9 - 10	16,5 - 10	16 - 10	15,5 - 10
KDN 80-250/240		19 - 7,5	19,7 - 7,5	19,6 - 7,5	19,5 - 7,5	19,3 - 10	19 - 10	18,7 - 10	18,4 - 10	18 - 10	17,6 - 10
KDN 80-250/250		20,6 - 10	21,4 - 10	21,3 - 10	21,2 - 10	21 - 10	20,8 - 10	20,6 - 10	20,3 - 10	19,9 - 15	19,6 - 15
KDN 80-250/260		22,6 - 10	23,1 - 10	23 - 10	22,9 - 10	22,8 - 10	22,6 - 10	22,4 - 15	22,1 - 15	21,8 - 15	21,4 - 15
KDN 80-250/270		24,5 - 10	24,8 - 10	24,7 - 10	24,6 - 10	24,5 - 10	24,4 - 15	24,3 - 15	24,1 - 15	23,7 - 15	23,3 - 15
KDN 80-315/275		24,9 - 15	-	25,5 - 15	25,4 - 15	25,3 - 15	25,1 - 15	35 - 15	24,8 - 15	24,3 - 15	24 - 15
KDN 80-315/290		28 - 15	-	28,8 - 15	28,6 - 15	28,3 - 15	28,3 - 15	38,1 - 15	28 - 15	27,5 - 15	27,4 - 15
KDN 80-315/305		31,4 - 15	-	32,1 - 15	32 - 15	32 - 15	3 - 20	31,8 - 20	31,5 - 20	31,2 - 20	30,9 - 20
KDN 80-315/320		34,8 - 20	-	35,8 - 20	35,9 - 20	35,8 - 20	35,6 - 20	35,4 - 20	35 - 20	34,9 - 20	34,7 - 20
KDN 80-315/334		38 - 20	-	-	39,1 - 20	39,1 - 20	39 - 20	38,8 - 20	38,6 - 20	38,5 - 20	38,3 - 20

*Altura m.c.a.

* CV

SERIE NORMALIZADA "KDN"

102	114	120	150	180
1700	1900	2000	2500	3000
3,1 - 3	2,5 - 3	2,2 - 3	-	-
3,85 - 3	3,3 - 3	3 - 3	-	-
4,55 - 4	3,9 - 4	3,6 - 4	-	-
5,6 - 4	4,9 - 4	4,6 - 4	-	-
6,75 - 5,5	6 - 5,5	5,7 - 5,5	-	-
8,1 - 5,5	7,25 - 5,5	6,9 - 5,5	-	-
5,6 - 5,5	-	-	-	-
7,2 - 5,5	-	-	-	-
8,7 - 7,5	6,8 - 7,5	-	-	-
10,5 - 7,5	9,4 - 7,5	8,8 - 7,5	-	-
12,1 - 7,5	11,2 - 10	10,6 - 10	-	-
14,3 - 10	13,4 - 10	12,8 - 10	-	-
12,8 - 10	-	-	-	-
14,3 - 10	12,4 - 10	-	-	-
16,6 - 15	15,3 - 15	14,6 - 15	-	-
18,6 - 15	17,4 - 15	16,8 - 15	-	-
20,6 - 15	19,6 - 15	19 - 15	15,1 - 15	-
22,4 - 15	21,4 - 20	20,7 - 15	16,3 - 20	-
23 - 15	21,4 - 20	20,5 - 20	-	-
26,5 - 20	25 - 20	24,6 - 20	19,1 - 20	-
30 - 20	29 - 25	28,5 - 25	24 - 25	-
34 - 20	33,2 - 25	32,8 - 25	28,8 - 30	-
37,9 - 25	37 - 25	36,9 - 30	33,1 - 30	28 - 40

SERIE NORMALIZADA "KDN"

Modelo	m ³ /h	0	60	66	72	78	84	90	102	114	120
	l/min	0	1000	1100	1200	1300	1400	1500	1700	1900	2000
KDN 100-200/180		10,2- 7,5	10,1- 7,5	10,1- 7,5	10- 7,5	9,9- 7,5	9,7- 7,5	9,5- 7,5	9,1- 7,5	8,5- 7,5	8,3- 7,5
KDN 100-200/190		11,6- 7,5	11,5- 7,5	11,4- 7,5	11,3- 7,5	11,2- 7,5	11,1- 7,5	11- 7,5	10,5- 7,5	10,1- 7,5	10- 7,5
KDN 100-200/200		12,9- 7,5	12,8- 7,5	12,78- 7,5	12,78- 7,5	12,7- 7,5	12,6- 7,5	12,5- 10	12,2- 10	11,8- 10	11,6- 10
KDN 100-200/210		14,3- 10	14,2- 10	14,2- 10	14,2- 10	14,2- 10	14,1- 10	14- 10	13,8- 10	13,5- 10	13,3- 10
KDN 100-200/219		16- 10	15,7- 10	15,7- 10	15,6- 10	15,6- 10	15,5- 10	15,5- 10	15,3- 10	15,1- 15	15- 15
KDN 100-250/220		15,2- 10	15,6- 10	15,5- 10	15,3- 10	15,2- 10	15- 10	14,8- 10	14,3- 10	13,7- 15	13,4- 15
KDN 100-250/230		16,9- 10	17,4- 10	17,3- 10	17,2- 10	17- 10	16,8- 15	16,6- 15	16,2- 15	15,7- 15	15,3- 15
KDN 100-250/240		18,5- 15	19,1- 15	19- 15	18,9- 15	18,8- 15	18,6- 15	18,5- 15	18,2- 15	17,6- 15	17,4- 15
KDN 100-250/250		20,1- 15	20,7- 15	20,7- 15	20,6- 15	20,5- 15	20,4- 15	20,3- 15	20- 15	19,4- 15	19,2- 15
KDN 100-250/260		22,3- 15	22,7- 15	22,7- 15	22,6- 15	22,5- 15	22,5- 15	22,4- 15	22,1- 15	21,6- 15	21,4- 15
KDN 100-250/270		24,3- 15	24,6- 15	24,6- 15	24,6- 15	24,6- 15	24,5- 15	24,4- 15	24,1- 20	23,7- 20	23,5- 20
KDN 100-315/275		25- 15	25,5- 15	25,4- 15	25,3- 15	25,2- 15	25,14- 15	25- 15	24,7- 20	24,4- 20	24- 20
KDN 100-315/290		28- 20	28,5- 20	28,5- 20	28,5- 20	28,4- 20	28,3- 20	28,2- 20	28- 20	27,7- 20	27- 20
KDN 100-315/305		31,2- 20	31,8- 20	31,8- 20	31,8- 20	31,7- 20	31,6- 20	31,5- 20	31,2- 25	30,8- 25	30,5- 25
KDN 100-315/320		34,5- 25	35- 25	35- 25	35- 25	35- 25	35- 25	35- 25	34,8- 20	34,5- 25	34,2- 25
KDN 100-315/334		38,1- 25	38,1- 25	38,1- 25	38,1- 25	38,1- 25	38- 25	38- 25	37,7- 30	37,5- 30	37,3- 30
KDN 125-250/220		15- 15	-	-	-	-	-	-	15,5- 15	15,5- 15	15,4- 15
KDN 125-250/230		16,7- 15	-	-	-	-	-	-	17,1- 15	17- 15	17- 15
KDN 125-250/240		18,2- 20	-	-	-	-	-	-	18,5- 20	18,5- 20	18,5- 20
KDN 125-250/250		19,9- 20	-	-	-	-	-	-	20- 20	20- 20	20- 20
KDN 125-250/260		21,8- 25	-	-	-	-	-	-	22- 25	22- 25	22- 25
KDN 125-250/269		24- 25	-	-	-	-	-	-	23,9- 25	23,9- 25	23,8- 25
KDN 150-200/210/170		9,2- 15	-	-	-	-	-	-	-	-	9- 15
KDN 150-200/218/182		10,5- 15	-	-	-	-	-	-	-	-	10,3- 15
KDN 150-200/218/200		11,6- 15	-	-	-	-	-	-	-	-	11,4- 25
KDN 150-200/218		12,9- 20	-	-	-	-	-	-	-	-	12,6- 20
KDN 150-200/224		13,8- 20	-	-	-	-	-	-	-	-	13,5- 20

*Altura m.c.a.

* CV

SERIE NORMALIZADA "KDN"

150	180	210	240	270	300	330	360	390	270
2500	3000	3500	4000	4500	5000	3500	6000	6500	3000
7 - 7,5	5,4 - 7,5	-	-	-	-	-	-	-	-
8,6 - 10	7 - 10	-	-	-	-	-	-	-	-
10,4 - 10	8,8 - 10	-	-	-	-	-	-	-	-
12,3 - 15	10,7 - 15	9 - 15	-	-	-	-	-	-	-
14 - 15	12,5 - 15	10,8 - 15	-	-	-	-	-	-	-
11,4 - 15	-	-	-	-	-	-	-	-	-
13,6 - 15	11,1 - 15	-	-	-	-	-	-	-	-
15,7 - 20	13,3 - 20	-	-	-	-	-	-	-	-
17,6 - 20	15,4 - 20	15,4 - 21	-	-	-	-	-	-	-
19,8 - 20	17,7 - 20	15,1 - 20	-	-	-	-	-	-	-
22,1 - 20	20,1 - 25	17,3 - 25	-	-	-	-	-	-	-
22 - 20	19 - 25	-	-	-	-	-	-	-	-
25,5 - 25	23 - 25	-	-	-	-	-	-	-	-
29 - 30	27 - 30	24 - 40	-	-	-	-	-	-	-
33 - 30	31 - 30	28,1 - 40	-	-	-	-	-	-	-
36,5 - 40	34,8 - 40	32 - 40	28,8 - 40	-	-	-	-	-	-
14,8 - 15	14 - 15	13 - 15	11,8 - 20	10,5 - 20	9,2 - 20	-	-	-	-
16,5 - 15	15,8 - 20	14,8 - 20	13,8 - 20	12,5 - 20	12,3 - 20	9,5 - 20	-	-	-
18,2 - 20	17,6 - 20	16,8 - 20	15,8 - 20	14,5 - 20	13,3 - 20	11,6 - 25	10,1 - 25	-	-
19,9 - 20	19,5 - 20	18,7 - 25	17,8 - 25	16,6 - 25	15,5 - 25	14,7 - 30	12,3 - 30	-	-
21,7 - 25	21,3 - 25	20,6 - 25	19,9 - 25	18 - 25	17,7 - 25	16,3 - 25	14,6 - 30	13 - 30	-
23,6 - 25	23,2 - 25	22,7 - 30	22,1 - 30	22,2 - 30	20,2 - 30	19 - 30	17,5 - 40	15,6 - 40	14 - 40
8,9 - 15	8,6 - 15	8,3 - 15	7,9 - 15	7,5 - 15	6,8 - 15	5,9 - 15	5,4 - 15	-	-
10,2 - 15	9,9 - 15	9,5 - 15	9,1 - 15	8,6 - 15	8,1 - 15	7,4 - 15	6,6 - 15	-	-
11,2 - 15	10,9 - 15	10,5 - 15	10,1 - 20	9,7 - 20	9,2 - 20	8,5 - 20	7,8 - 20	6,9 - 20	5,9 - 20
12,4 - 20	12,1 - 20	11,6 - 20	11,1 - 20	10,7 - 20	10,2 - 20	9,5 - 20	8,8 - 20	8 - 20	7,1 - 20
13,3 - 20	13 - 20	12,6 - 20	12,2 - 20	11,7 - 20	11,2 - 20	10,2 - 20	9,9 - 20	9,1 - 20	8,2 - 20

SERIE NORMALIZADA "KDN"

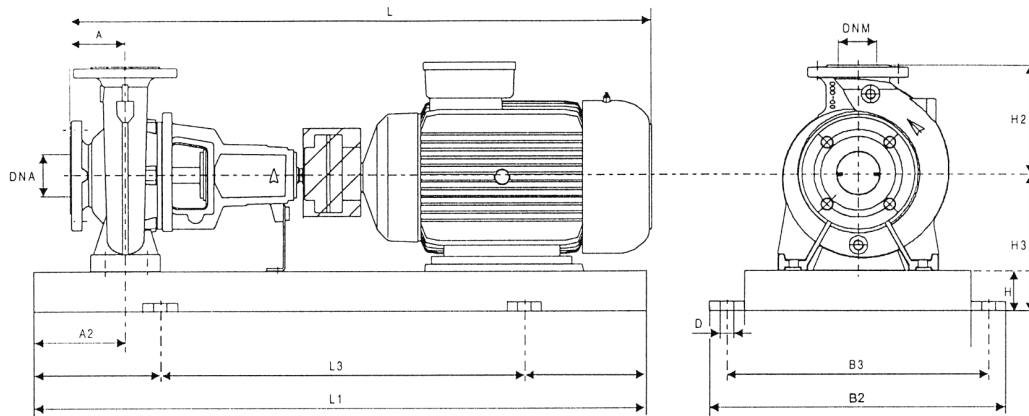

SERIE NORMALIZADA "KDN"

Modelo	Potencia	Dimensiones (mm)													
	CV	DNA	DNA	A	A2	D	H2	H3	L	L1	L2	L3	B1	B2	B3
KDN 32 - 125.1	0,5	50	32	80	60	M16	140	177	820	800	130	540	270	360	320
	0,75														
KDN 32 - 125	0,5	50	32	80	60	M16	140	177	820	800	130	540	270	360	320
	0,75														
KDN 32- 160.1	0,5	50	32	80	60	M16	160	197	740	800	130	540	270	360	320
	0,75														
	1														
KDN 32 - 160	0,5	50	32	80	60	M16	160	197	740	800	130	540	270	360	320
	0,75														
	1														
	1,5														
KDN 32 - 200.1	0,5	50	32	80	60	M16	180	225	820	800	130	540	270	360	320
	0,75														
	1														
	1,5														
KDN 32 - 200	0,75	50	32	80	60	M16	180	225	820	800	130	540	270	360	320
	1														
	1,5														
	2														
	3														
KDN 40 - 125	0,5	50	32	80	60	M16	140	177	820	800	130	540	270	360	320
	0,75														
	1														
	1,5														
KDN 40 - 160	0,5	65	40	80	60	M16	160	197	820	800	130	540	270	360	320
	0,75														
	1														
	1,5														
KDN 40 - 200	2	65	32	80	60	M16	160	197	920	900	150	600	300	390	350
	0,75														
	1														
	1,5														
	2														
KDN 40 - 250	2	65	40	100	75	M20	180	260	1025	1000	170	660	340	450	400
	3														
	4														
	5,5														
	5,5														

SERIE NORMALIZADA "KDN"

Modelo	Potencia	Dimensiones (mm)													
	CV	DNA	DNA	A	A2	D	H2	H3	L	L1	L2	L3	B1	B2	B3
KDN 50 - 125	0,5	65	50	100	60	M16	160	197	840	800	130	540	270	360	320
	0,75														
	1														
	1,5														
KDN 50 - 160	0,75	65	50	100	60	M16	180	225	940	900	150	600	300	390	350
	1														
	1,5														
	2														
KDN 50 - 200	1,5	65	50	100	60	M16	200	225	940	900	150	600	300	390	350
	2														
	3														
	4														
KDN 50 - 250	3	65	50	100	75	M16	225	260	1025	1000	170	660	340	450	400
	4														
	5,5														
	7,5														
KDN 65 - 125	0,75	80	65	100	60	M16	180	225	940	900	150	600	300	390	350
	1														
	1,5														
	2														
KDN 65 - 160	1	80	65	100	60	M16	200	225	940	900	150	600	300	390	350
	1,5														
	2														
	3														
KDN 65 - 200	2	80	65	100	75	M20	225	260	1025	1000	170	660	340	450	400
	3														
	4														
	5,5														
KDN 65 - 250	4	80	65	100	90	M20	250	280	1130	1120	190	740	380	490	440
	5,5														
	7,5														
	10														
KDN 65 - 315	7,5	80	65	125	90	M20	280	325	1285	1250	205	840	430	540	490
	10														
	15														
	20														

SERIE NORMALIZADA "KDN"

Modelo	Potencia	Dimensiones (mm)													
	CV	DNA	DNA	A	A2	D	H2	H3	L	L1	L2	L3	B1	B2	B3
KDN 80 - 160	2	100	80	125	75	M20	225	260	1050	1000	170	660	340	450	400
	3														
	4														
	5,5														
KDN 80 - 200	4	100	80	125	75	M20	250	260	1170	1120	190	740	380	490	440
	5,5														
	7,5														
	10														
KDN 80 - 250	7,5	100	80	125	90	M22	280	280	1285	1250	205	840	430	540	490
	10														
	15														
	20														
KDN 80 - 315	15	100	80	125	90	M20	315	350	1285	1250	205	840	430	540	490
	20														
	25														
	30														
KDN 100 - 200	7,5	125	100	125	90	M20	280	280	1155	1120	190	740	380	490	440
	10														
	15														
	20														
KDN 100 - 250	10	125	100	140	90	M20	280	305	1300	1250	205	840	430	540	490
	15														
	20														
	25														
KDN 100 - 315	15	125	100	140	90	M20	315	350	1300	1250	205	840	430	540	490
	20														
	25														
	30														
KDN 125 - 250	15	150	100	140	90	M20	355	350	1300	1250	205	840	430	540	490
	20														
	25														
	30														
KDN 150 - 200	15	200	150	160	110	M24	400	350	1850	1800	300	1200	600	730	670
	20														
	25														
	30														

SERIE NORMALIZADA "KDN"

Curva de funcionamiento

KDN 32-125.1

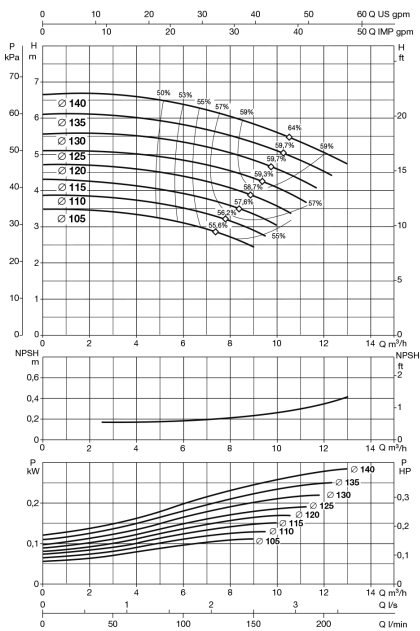

KDN 32-125

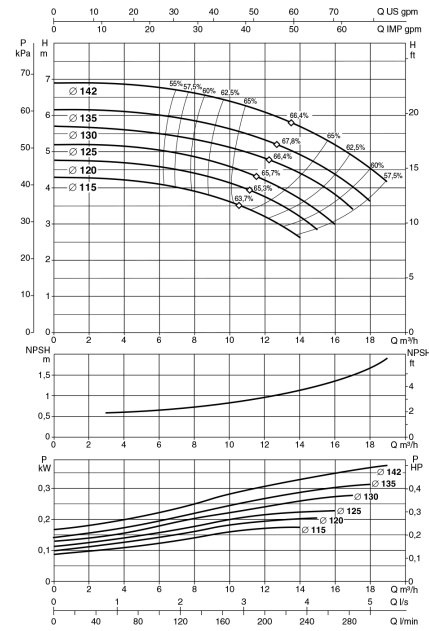

KDN 32-160.1

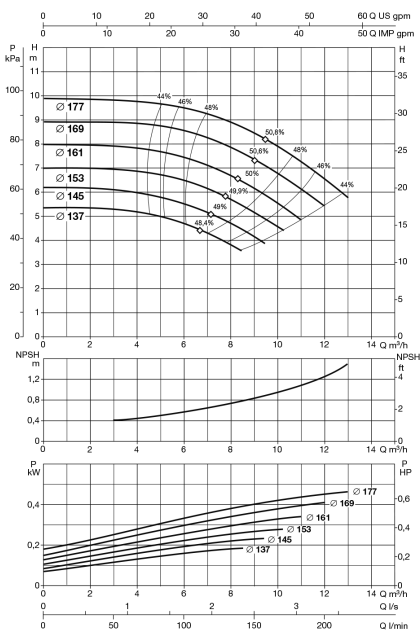

KDN 32-160

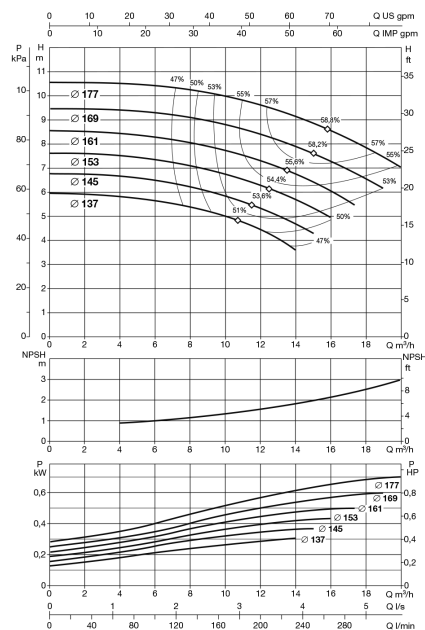

SERIE NORMALIZADA "KDN"

Curva de funcionamiento

KDN 32-200.1

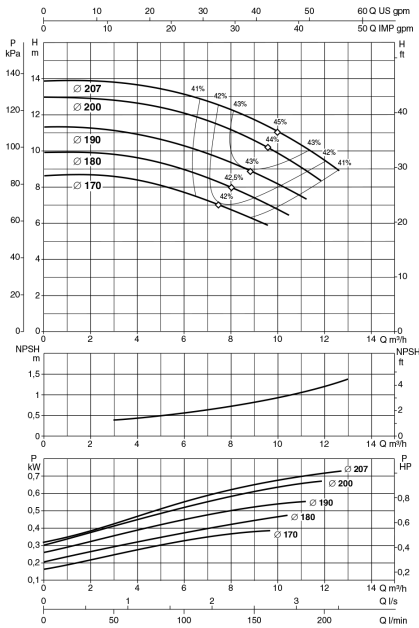

KDN 32-200

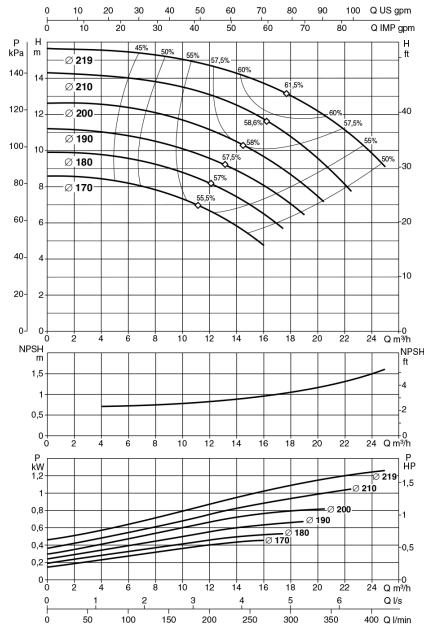

KDN 40-125

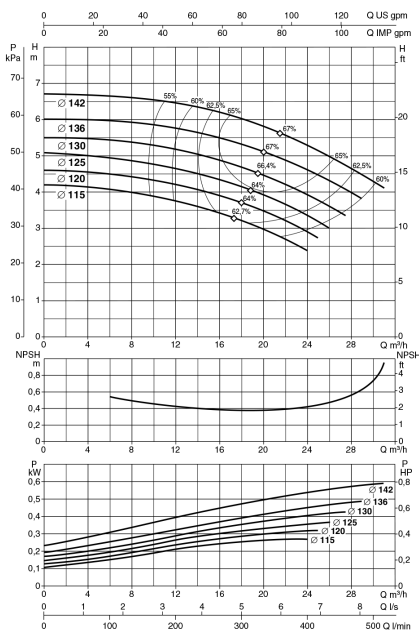

KDN 40-160

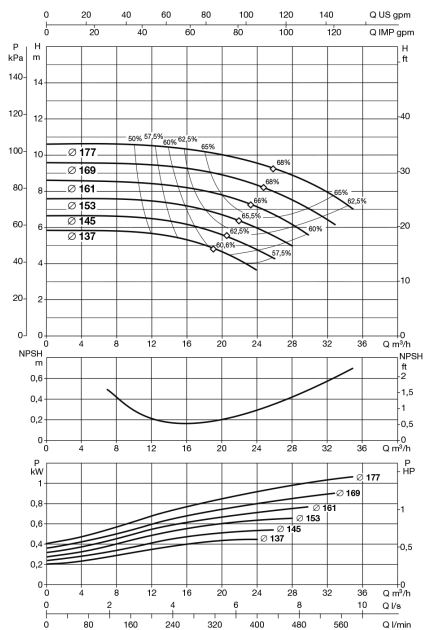

SERIE NORMALIZADA "KDN"

Curva de funcionamiento

KDN 40-200

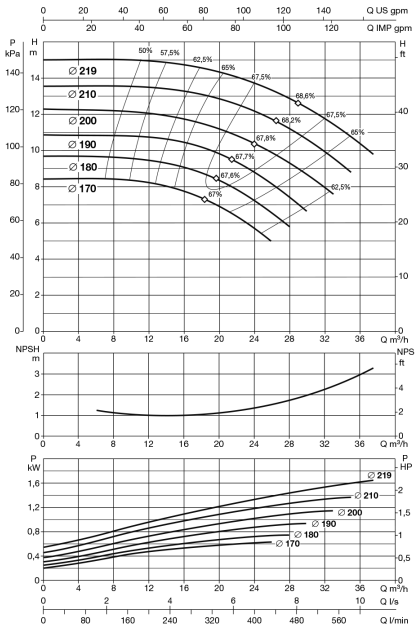

KDN 40-250

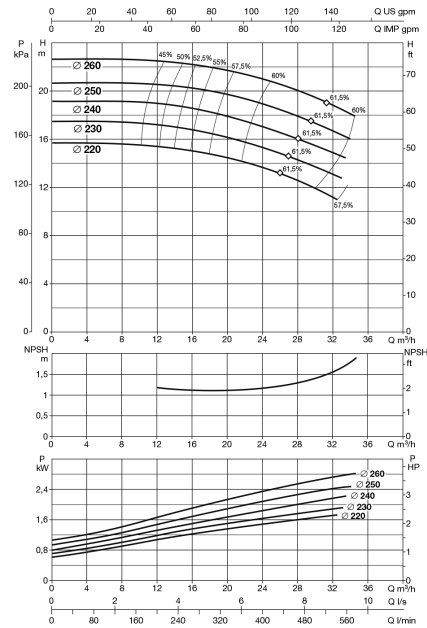

KDN 50-125

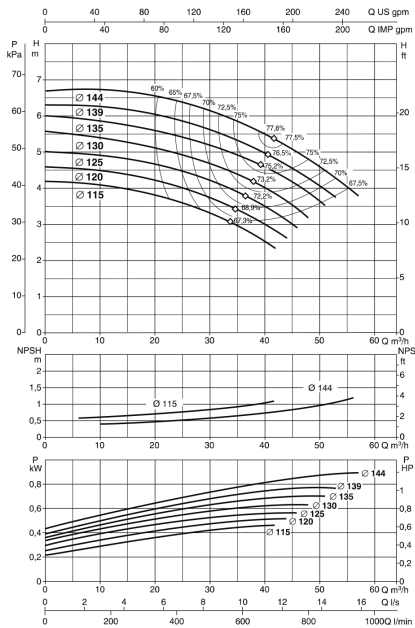

KDN 30-160

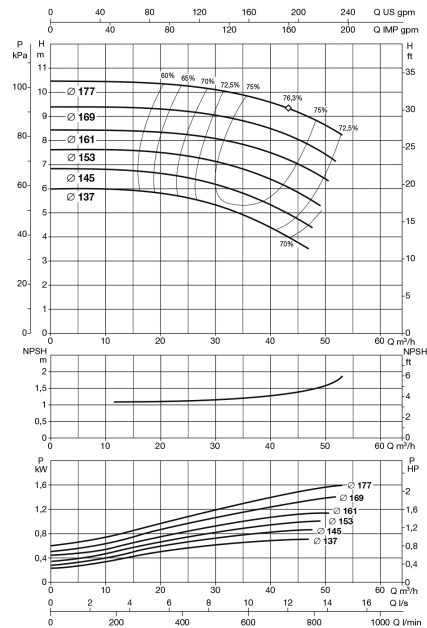

SERIE NORMALIZADA "KDN"

Curva de funcionamiento

KDN 50-200

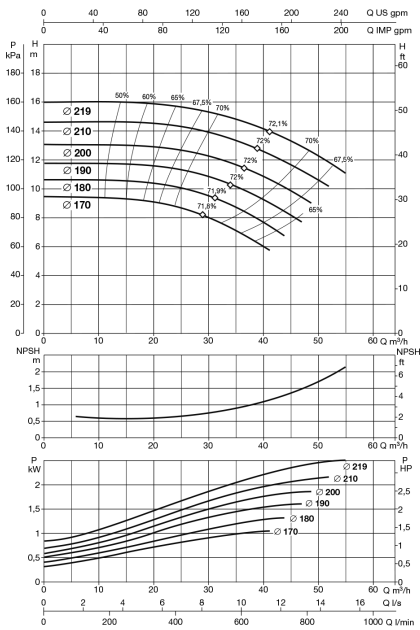

KDN 50-250

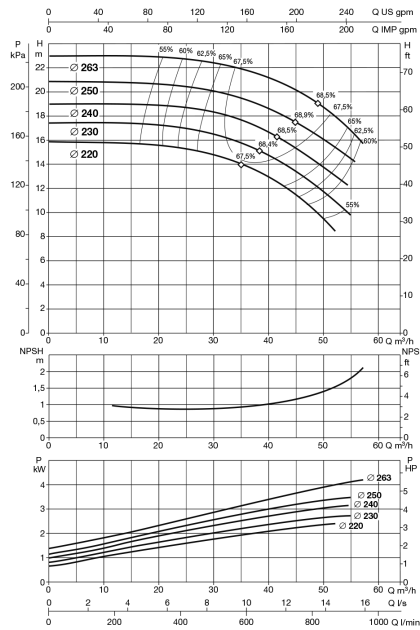

KDN 65-125

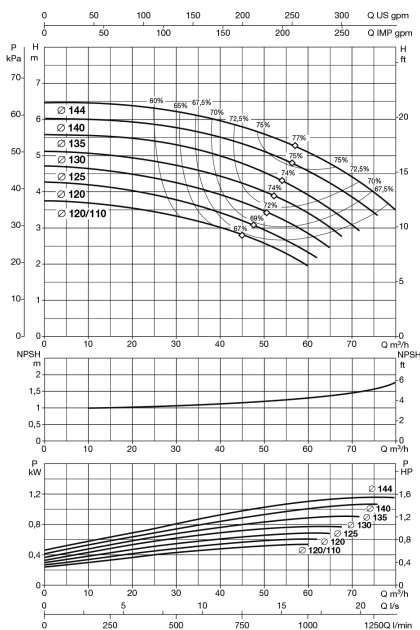

KDN 60-160

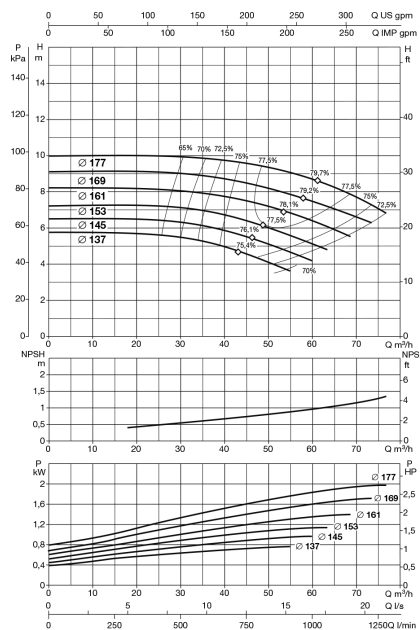

SERIE NORMALIZADA "KDN"

Curva de funcionamiento

KDN 65-200

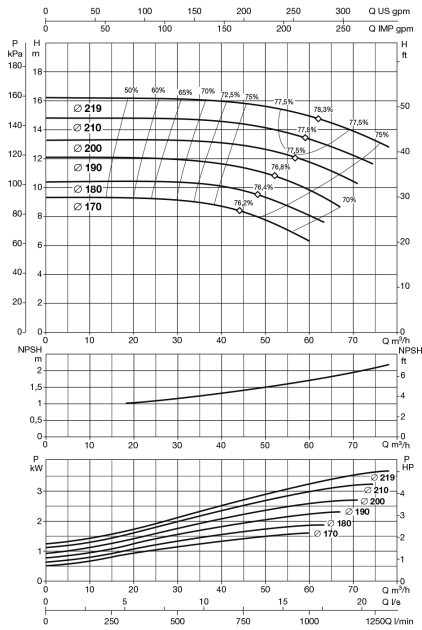

KDN 65-250

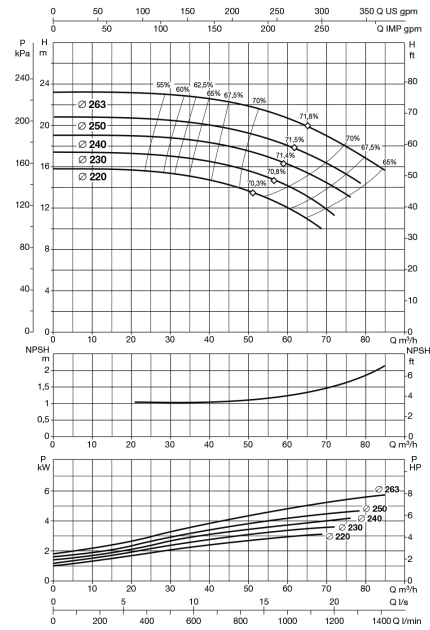

KDN 65-315

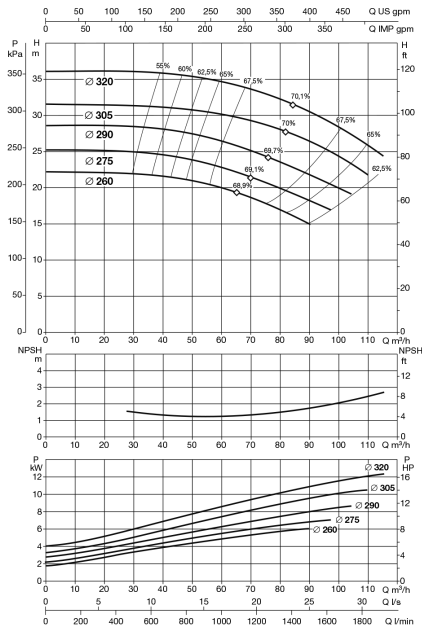

KDN 80-160

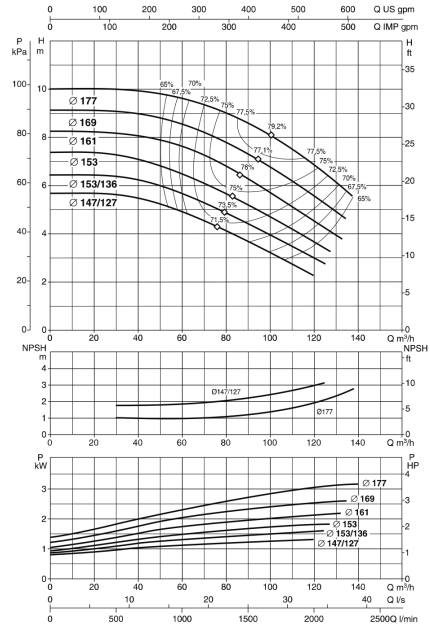

SERIE NORMALIZADA "KDN"

Curva de funcionamiento

KDN 80-200

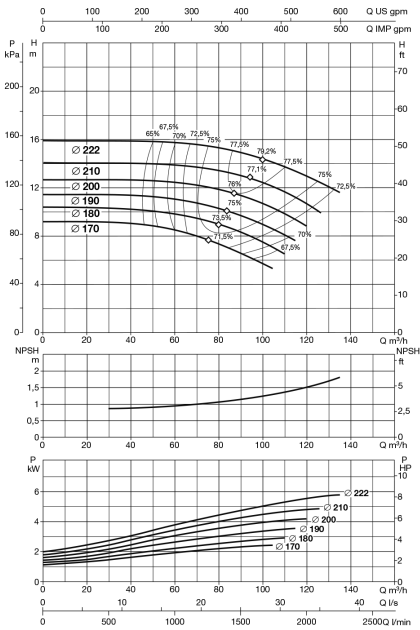

KDN 80-250

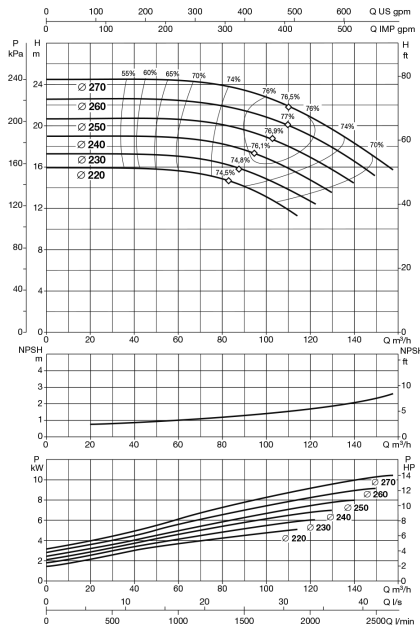

KDN 80-375

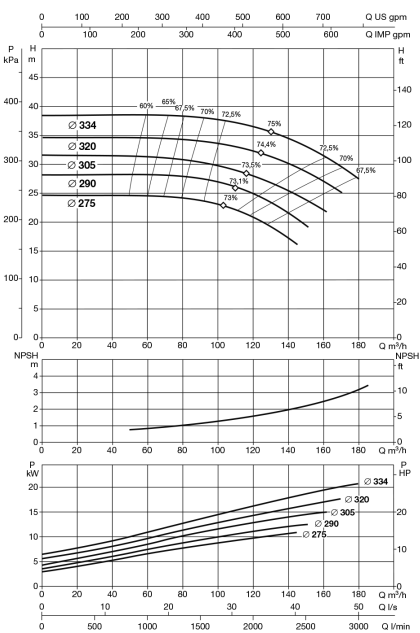

KDN 100-200

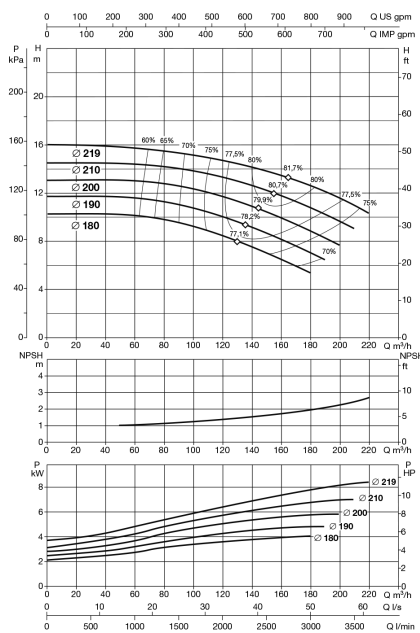

SERIE NORMALIZADA "KDN"

Curva de funcionamiento

KDN 100-250

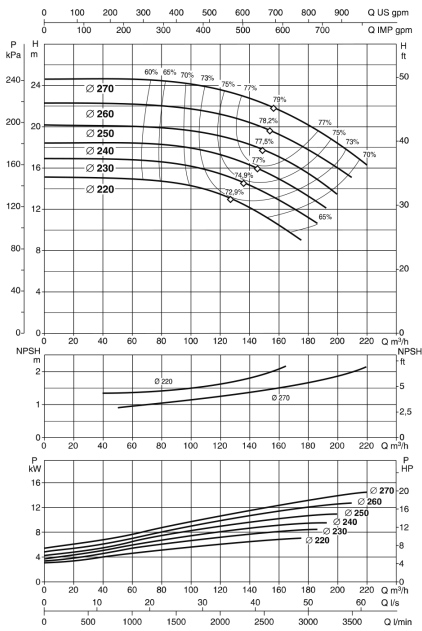

KDN 100-315

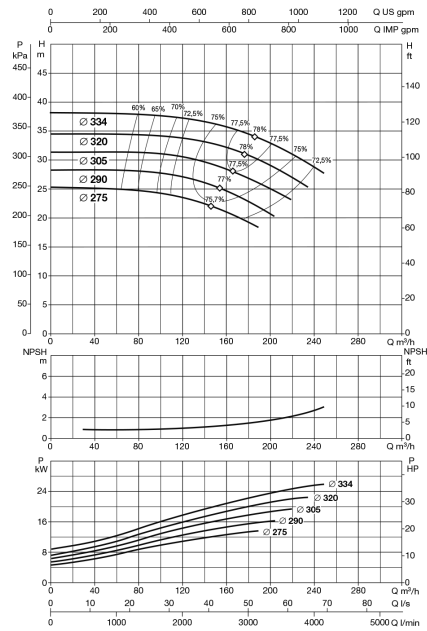

KDN 125-250

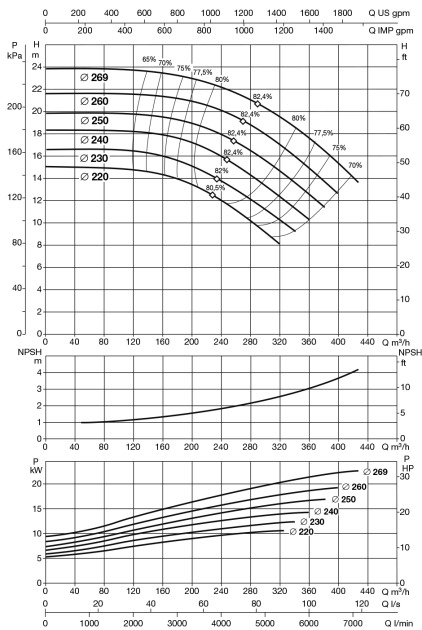

KDN 150-200

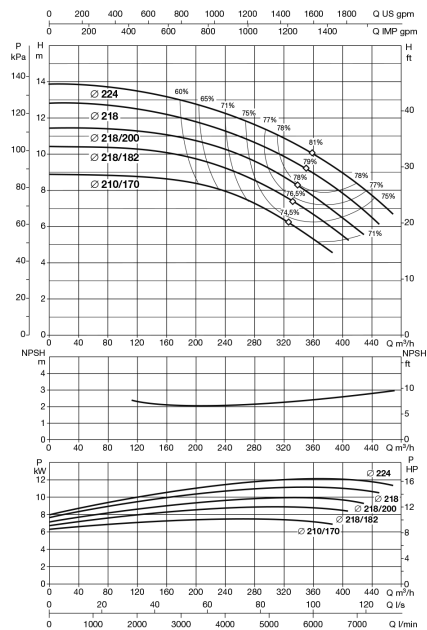

fluimar

Soluciones hidráulicas para la industria

SERIE NORMALIZADA "KDN"

